



OWNER'S MANUAL GUIDE DE MONTAGE

GS1000 / GS1000L Horizontal Storage Shed

No Tools Required
Aucun outil n'est nécessaire pour le montage

GS1000 / GS1000L Remise à outils horizontale

CAUTION

- Not intended for storage of flammable or caustic chemicals.
- Store heavy items near the bottom of shed.
- Not intended for use by children.
- Do not stand, sit, or store items on storage shed top.
- Handle carefully in extreme temperatures.
- Repair or replace broken parts immediately.
- Suncast is not responsible for damage caused by weather or misuse.
- At regular intervals inspect your shed to make sure that assembly integrity has been maintained.
- Periodically check that the location you have chosen to set your shed is still level.

ATTENTION

- N'utilisez pas la remise afin de stocker des produits chimiques inflammables ou corrosifs.
- Entreposez les articles lourds au fond de la remise.
- La remise ne doit pas être utilisée par des enfants.
- Ne pas se tenir debout, assis, ni entreposer d'articles sur le couvercle de la remise.
- Veillez à manipuler la remise avec une grande précaution lors de températures extrêmes.
- Réparez ou remplacez immédiatement les pièces défectueuses.
- Suncast décline toute responsabilité en cas de dommages causés par les intempéries ou la négligence de l'utilisateur.
- Inspectez la remise à intervalles réguliers afin de vous assurer que cette dernière demeure en bon état.
- Vérifiez régulièrement que l'emplacement que vous avez choisi pour la remise demeure à niveau.

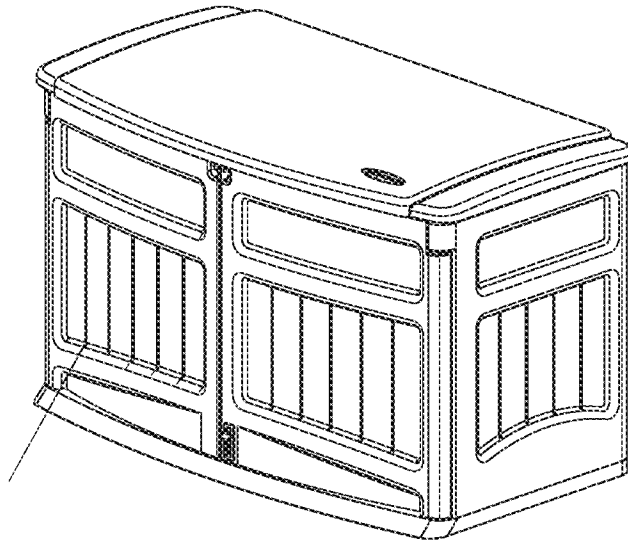

Before you begin...

Read instructions prior to assembly. This kit contains parts that can be damaged if incorrectly assembled. **Please follow instructions.** Suncast is not responsible for replacing parts damaged due to incorrect assembly.

Avant de commencer...

Lisez les instructions avant de procéder à l'assemblage. Ce kit contient des pièces qui risquent d'être endommagées si ces dernières ne sont pas montées correctement. **Veillez suivre les instructions.** Suncast ne peut être tenu responsable en cas de perte de pièces suite à un montage incorrect.

Assembly Instructions / Instructions de montage

1. IMPORTANT: Bottom (A) must be installed on a level surface.

1. IMPORTANT: Placez le socle (A) sur une surface à niveau.

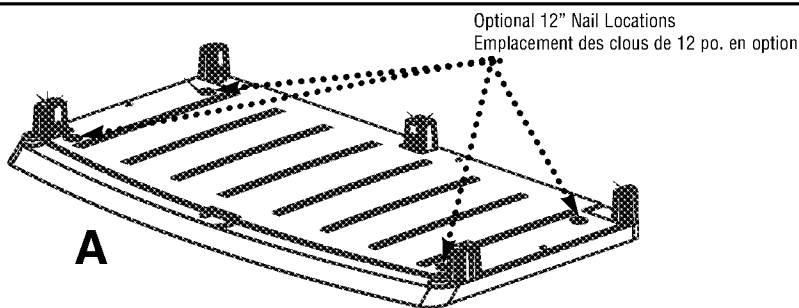

BOTTOM / SOCLE

Securing to Ground

Your shed bottom can be secured to the ground by drilling 7/16" holes through the four provided round recessed areas in each of the four corners and then inserting 12" nails through the holes in the base and into the ground. These nails are available at home centers and hardware stores.

Fixation du socle au sol

Le socle de la remise peut être fixé au sol en perçant des trous de 7/16 po. (11 mm) dans les quatre espaces en retrait prévus dans chacun des quatre coins puis en introduisant un clou de 12 po. (30 cm) dans les trous du socle jusqu'à atteindre le sol. Ces clous sont disponibles auprès de votre quincaillier.

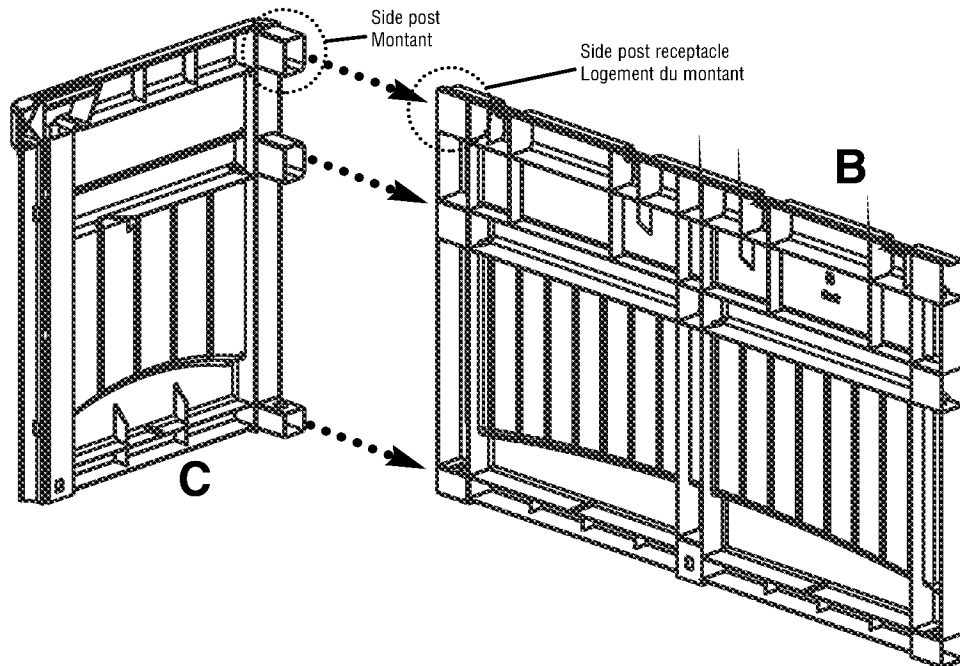

2. Attach Left Side Panel (C) to Back Panel (B) as shown. Press parts together until pieces snap in place.

2. Fixez le panneau latéral gauche (C) au panneau arrière (B) comme illustré. Pressez les pièces les unes dans les autres jusqu'à ce qu'elles se bloquent.

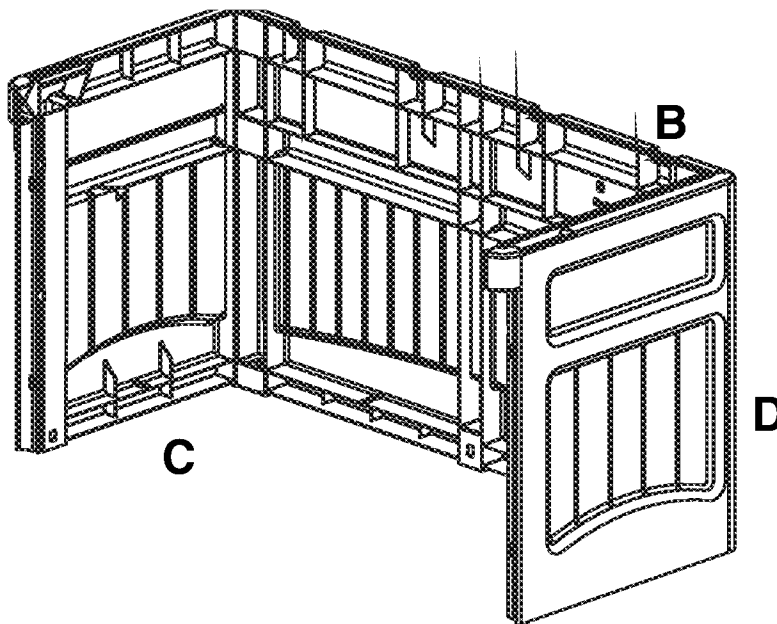

3. Attach Right Side Panel (D) to Back Panel (B) as done in step 2. Press parts together until pieces snap in place.

When complete, set aside for later use.

3. Fixez le panneau latéral droit (D) au panneau arrière (B) comme lors de l'étape 2. Pressez les pièces les unes dans les autres jusqu'à ce qu'elles se bloquent.

Après avoir terminé, placez l'ensemble à l'écart afin de pouvoir l'utiliser à nouveau ultérieurement.

4. Locate cutout in the lower left corner of the Right Door (F).

Position Door Latch Housing (M) teeth toward the bottom of the cutout, placing the teeth under the lower edge of cutout.

Push down on top edge of Door Latch Housing (M) to push the ears under the outer edge of the cutout.

NOTE: Door Latch Housing (M) can only be inserted in one direction.

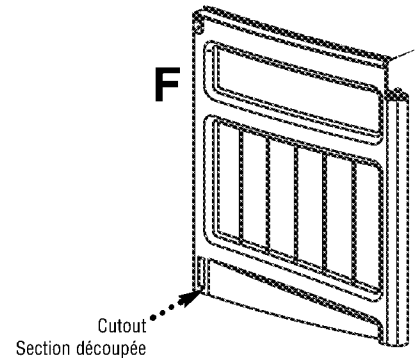

4. Repérez la section découpée dans le coin inférieur gauche de la porte droite (F).

Positionnez les dents du logement du loquet de porte (M) vers le bas de la section découpée, en veillant à placer les dents sous le bord inférieur de la section découpée.

Appuyez sur le bord supérieur du logement du loquet de porte (M) afin de presser les dents sous le bord extérieur de la section découpée.

REMARQUE: le logement du loquet de porte (M) ne peut être introduit qu'en un seul sens.

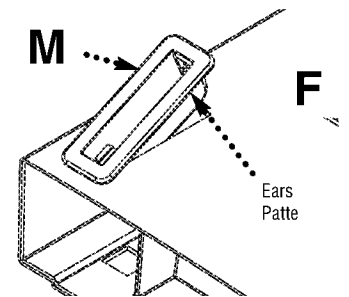
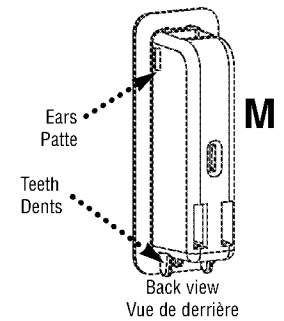

5. Insert the square end of the Door Latch Pin (N) by angling it into the top of the Door Latch Housing (M). Push the rounded end of the Door Latch Pin (N) downward to engage snaps that secure it in housing.

5. Introduisez le bout carré de la goupille de verrouillage (N) du loquet de porte en l'inclinant vers le haut du logement du loquet de porte (M). Pressez le bout rond de la goupille de verrouillage (N) du loquet de porte vers le bas afin d'introduire les fixations la retenant au logement.

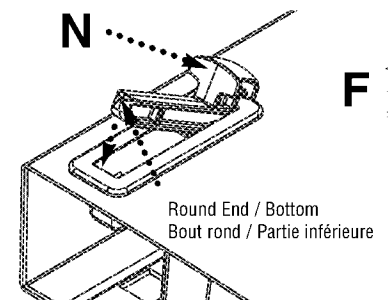
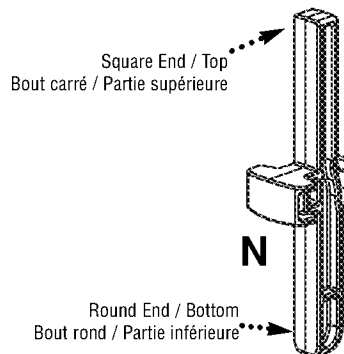

6. When complete, make sure that the Door Latch Pin (N) is in the UP position and set Right Door (F) aside for later use.

6. Après avoir terminé, assurez-vous que la goupille de verrouillage (N) du loquet de porte est orientée vers le haut (position "UP") et placez la porte droite (F) à l'écart afin de pouvoir l'utiliser à nouveau ultérieurement.

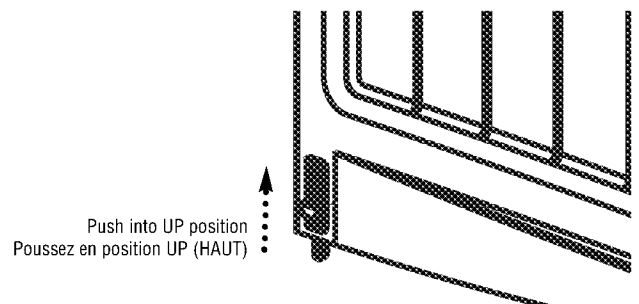

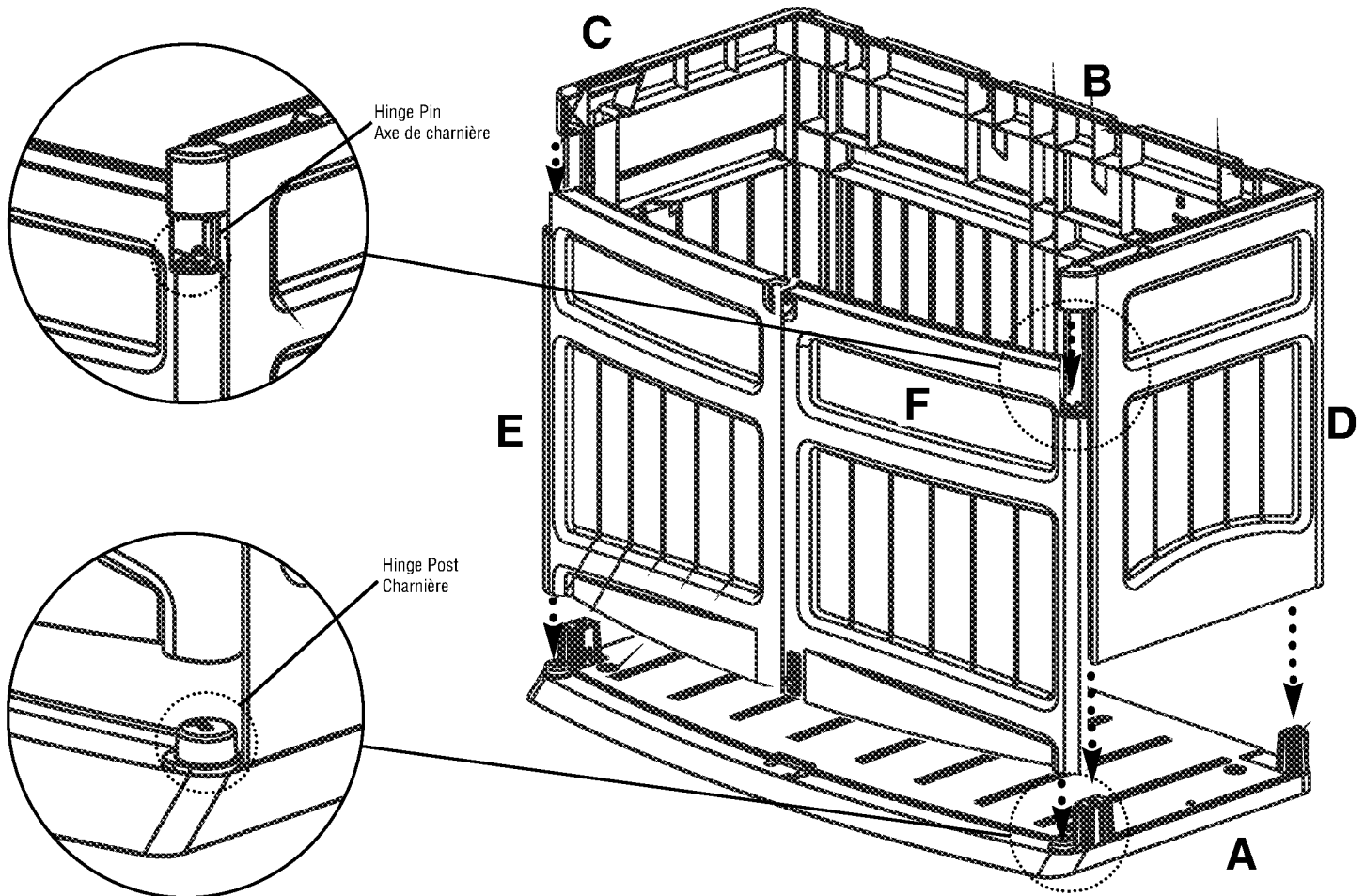

IMPORTANT: DO NOT SNAP BACK ASSEMBLY INTO PLACE UNTIL STEP 10.

7. Set the Back Assembly (C,B,D) on top of Bottom Panel (A) by lining up the holes with the corresponding bottom pegs.

DO NOT SNAP RIGHT SIDE INTO PLACE UNTIL STEP 10.

8. Place the Right Door (F) over the hinge post on the Bottom Panel (A). Without fully engaging the snap, press down on the the Right Side Panel (D) aligning the hinge post into the Right Door.

DO NOT SNAP LEFT SIDE INTO PLACE UNTIL STEP 10.

9. Repeat for Left Door.

10. When the hinge pin and hinge post are correctly aligned begin to push Back Assembly (C,B,D) down to fully snap in place.

IMPORTANT: NE PAS SERRER LES PIÈCES LES UNES CONTRE LES AUTRES AVANT L'ÉTAPE 10.

7. Placez le panneau arrière (C,B,D) sur le panneau de support (A) en alignant les trous avec les tenons correspondants du support.

NE PAS ENCLIPSER LE CÔTÉ DROIT AVANT L'ÉTAPE 10.

8. Placez la porte droite (F) sur la charnière correspondante du panneau de support (A). Tout en veillant à ne pas introduire complètement le mécanisme de verrouillage, pressez sur le panneau latéral droit (D) afin d'aligner le montant de la charnière dans la porte droite.

NE PAS ENCLIPSER LE CÔTÉ GAUCHE AVANT L'ÉTAPE 10.

9. Répétez l'opération pour la porte gauche.

10. Après avoir aligné le montant de la charnière et l'axe de la charnière, commencez à presser le dos de la remise (C,B,D) vers le bas afin d'enclipser le tout.

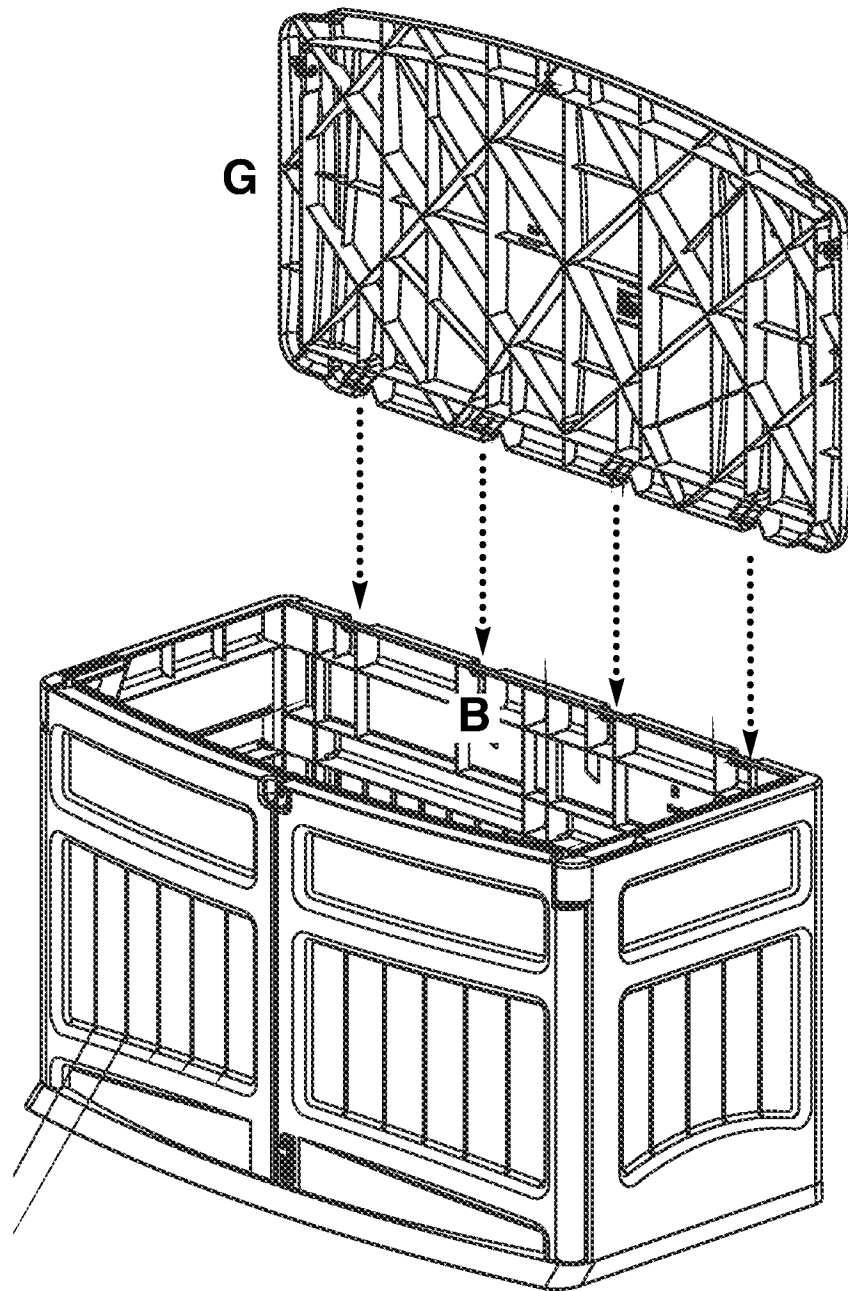

IMPORTANT:

Product must be installed on a level surface.

11. Hold Top (G) in an open (vertical) position parallel with the Back (B) then hook the Top hinges to the back hinge posts. Close top to engage.

TIP:

If doors do not close properly, the surface may not be level. We recommend using a small shim to level the shed.

IMPORTANT:

Placez le produit sur une surface à niveau.

11. Tenez le couvercle (G) debout (position ouverte) parallèle à la partie arrière (B) puis accrochez les charnières du couvercle dans les logements pour charnières de la partie arrière. Fermez le couvercle avec précaution.

CONSEIL:

Si les portes ne se ferment pas correctement, la surface n'est sans doute pas à niveau. Nous vous recommandons d'utiliser une petite cale afin de mettre à niveau la remise.

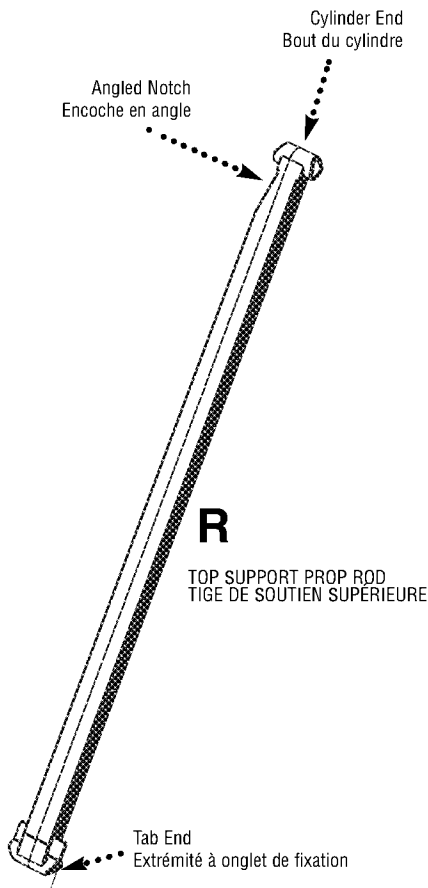

12. Top Support Prop Rod (R) can be placed on either the right or left side of your GS1000. You must choose which side you will use prior to continuing with assembly.

12. La tige de soutien (R) peut être placée sur l'un ou l'autre des côtés de votre GS1000. Vous devrez choisir quel côté vous comptez utiliser avant de continuer l'assemblage.

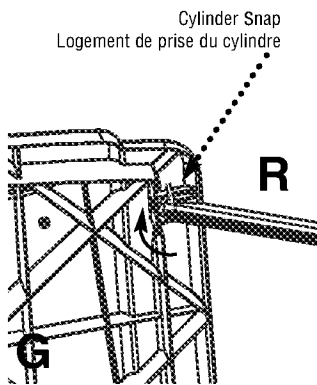
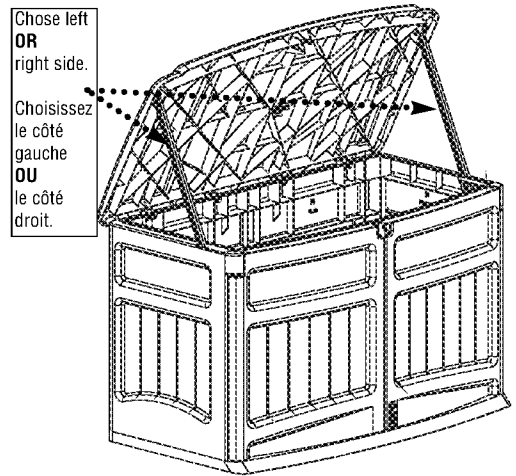

13. Locate the cylinder snap on the underside of the Top (G) at the front right or left corner.

13. Repérez le logement du cylindre sur le dessous de (G) au niveau du coin avant droit ou gauche.

Insert one side of the Top Support Prop Rod (R) cylinder end at an angle into the cylinder snap, making sure that the angled notch points towards the outside of the unit and then push the other side of the cylinder end into place.

Introduisez un côté de la tige de support (R) supérieure en l'inclinant dans le logement de prise du cylindre tout en veillant à ce que les points de l'encoche soient orientés vers l'extérieur de la remise, puis poussez l'autre côté du logement de prise du cylindre en place.

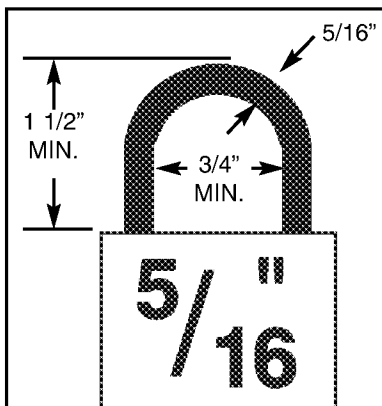

Securing Your Shed: To properly lock your shed using the Padlock Assembly feature, 5/16" padlock is recommended.

Fermer à clé votre remise: Pour fermer à clé votre remise en utilisant le dispositif de fermeture, il est recommandé d'utiliser un cadenas de 5/16 po.

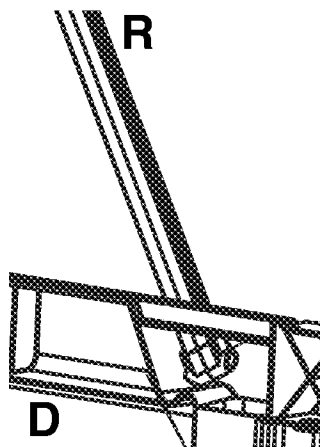

14. With cylinder end attached to Top (G), twist the tab end of the Prop Rod (R) so that it will pass through slot in the top front of Side Panel and then untwist.

14. Après avoir fixé l'extrémité du cylindre à (G), tournez l'onglet de fixation de la tige de soutien supérieure (R) afin qu'elle puisse passer dans la fente située dans la partie supérieure avant du panneau latéral, puis tournez l'onglet dans le sens inverse.

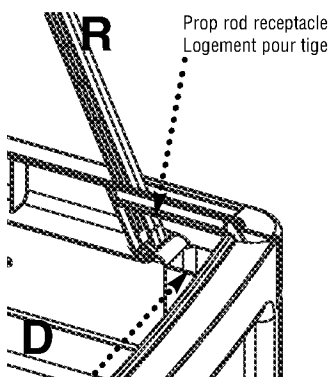

15. To use Prop Rod (R) feature, open Top (G) to the point where the prop rod lifts and sets in the prop rod receptacle.

15. Pour utiliser la tige de soutien (R), ouvrez (G) jusqu'à ce que la tige se soulève et repose dans le logement qui lui est réservé.

To close and stow prop rod (R), open Top (G) to the point that the prop rod comes out of the receptacle, then redirect the prop rod to fall into the full prop rod storage space.

Pour fermé et ranger la tige de soutien (R), ouvrez (G) jusqu'à ce que la tige sorte de son logement, puis dirigez-la afin qu'elle vienne se placer dans le compartiment de rangement qui lui est réservé.

Prop rod storage space
Espace de rangement pour tige

Please provide this information. / Veuillez fournir les informations suivantes:

Name / Nom: _____
 Street / Rue: _____ City / Ville: _____
 State / État ou Province: _____ Zip Code / Code postal: _____
 Phone / Téléphone: _____ Date / Date: _____

Place of Purchase / Point de vente: _____
 Quality Control number
 (From Owner's Manual)
 Numéro de contrôle de qualité:
 (voir guide de montage)

GS1000 / GS1000L

Ordering Instructions

1. Call Suncast for pricing information call 800-846-2345 or 630-879-2050. Monday - Friday 8:00 am - 4:30 pm Central Time. (Except holidays) Or see www.suncast.com
2. Completely fill out address. Print Clearly.
3. Add Shipping and Handling to Total Cost. (Illinois residents add 6.75% sales tax.)
4. Send complete form with check or money order to Suncast Corp.
5. No C.O.D. Orders will be accepted.

Instructions pour la commande:

1. Pour tout renseignement concernant les prix, appelez Suncast au 800-846-2345 ou 630-879-2050. Du lundi au vendredi, de 8 heures à 14.30 (heure du centre des États-Unis) sauf les jours fériés ou visitez le site Internet www.suncast.com
2. Notez votre adresse complète. Veuillez écrire lisiblement en lettres majuscules.
3. Ajoutez les frais d'expédition et de manutention au total. (Les résidents de l'Illinois doivent ajouter une taxe de 6.75%.)
4. Renvoyez le formulaire rempli et joignez un chèque ou un mandat à l'ordre de Suncast.
5. Aucune commande C.O.D. (paiement à la livraison) ne sera acceptée.

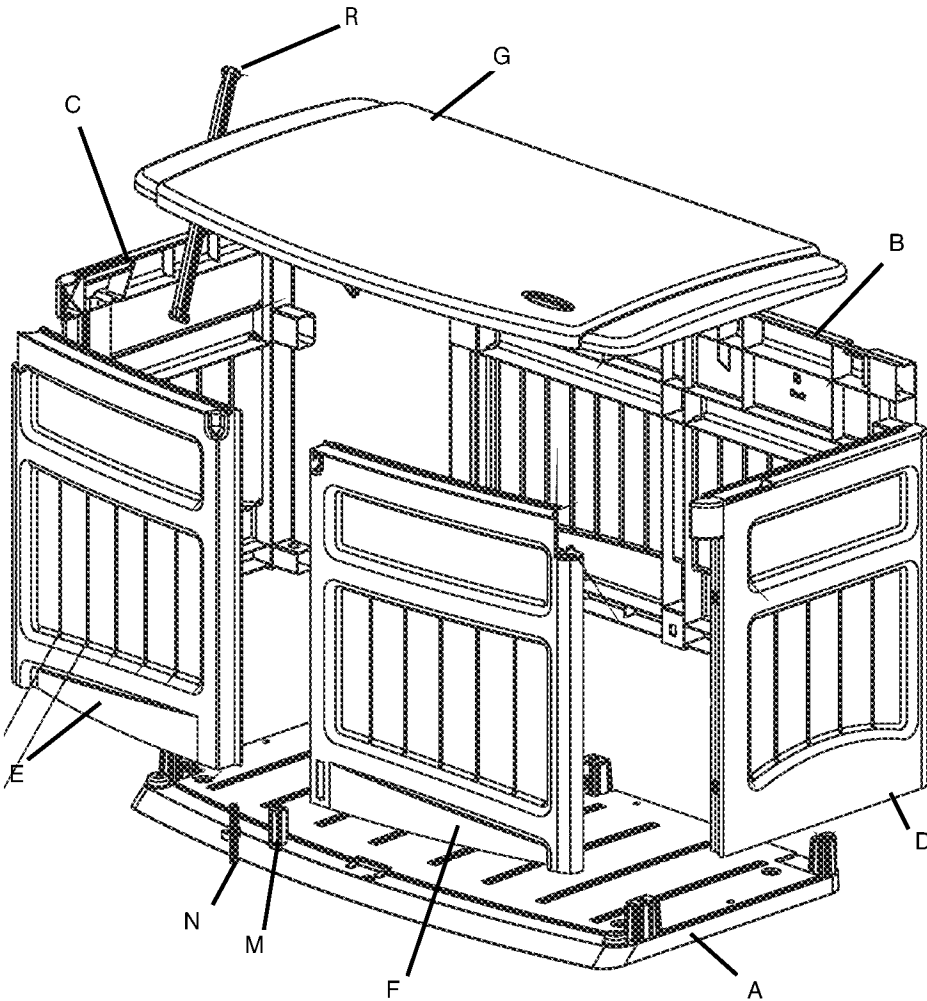

Index No. No. de contrôle	Part Name No. de pièce	GS1000 Part No Référence	GS1000L Part No Référence	Qty. Ord. Commande	Total Cost Prix Total
A	BOTTOM (1) / SOCLE (1)	010123174	010123117		
B	BACK (1) / PANNEAU ARRIÈRE (1)	010123418	010123418		
C	LEFT SIDE (1) / PANNEAU LATÉRAL GAUCHE (1)	010123618	010123618		
D	RIGHT SIDE (1) / PANNEAU LATÉRAL DROIT (1)	010123518	010123518		
E	LEFT DOOR (1) / PORTE GAUCHE (1)	010123318	010123318		
F	RIGHT DOOR (1) / PORTE DROITE (1)	010123218	010123218		
G	TOP (1) / COUVERCLE (1)	010123074	010123017		
R	TOP SUPPORT PROP ROD (1) / TIGE DE SUPPORT DE COUVERCLE (1)	010123918	010123918		
M	DOOR LATCH HOUSING (1) / LOGEMENT DU VERROU DE PORTE (1)	010122218	010122218		
N	DOOR LATCH PIN (1) / GOUPILLE DU VERROU (1)	010122118	010122118		
SUB TOTAL / TOTAL PARTIEL:					
IL RESIDENTS ADD 6.75% TAX / LES RÉSIDENTS DES L'ILLINOIS DOIVENT AJOUTER UNE TAXE D'EXPÉDITION ET DE MANUTENTION DE 6.75%					
SHIPPING & HANDLING / EXPÉDITION ET MANTETION					
<input type="checkbox"/> CHECK ENCLOSED / CHÈQUE CI-JOINT <input type="checkbox"/> MONEY ORDER ENCLOSED / MANDAT CI-JOINT					TOTAL:

Mail To: / Adressez à: Suncast Corporation 701 NORTH KIRK ROAD • BATAVIA, IL, USA 60510