

**16757**



***Call Us First!***

***DO NOT RETURN TO STORE.***

For immediate help with assembly or product information  
call our toll-free number:

**1-800-221-1849 (x1001)**

**April through October M - F 8:00 AM to 7:00 PM EST**

**Saturday 8:30 AM to 4:30 PM EST**

**November through March M - F 8:00 AM to 5:00 PM EST**

**or email:**

***customerservice@backyardproductsllc.com***

**Our staff is ready to provide assistance.**

***ANTES DE DEVOLVERLO, ¡LLÁMENOS!***

Si desea más información sobre el montaje, llámenos sin coste  
adicional alguno al siguiente teléfono:

**+1-800-221-1849 (x1001)**

**Abril por octubre M - F 8:00 ESTA a 7:00 P.M. EST**

**el sábado 8:30 ESTA a 4:30 P.M. EST**

**noviembre por marzo M - F 8:00 ESTA a 5:00 P.M. EST**

**o correo electrónico:**

***customerservice@backyardproductsllc.com***

**Nuestro personal le proporcionará toda la ayuda que necesite.**

(This page intentionally left blank.)

(Esta página está intencionado en blanco.)

Customer Service  
(Servicio al cliente)  
1-800-221-1849  
1000 Ternes Drive  
Monroe, MI 48162

# 4' Garden Center

## Centro de jardín 122 cm

Includes Garden Center Instructions

Incluye instrucciones para la construcción  
de una Centro de jardinería

### Tools required (Herramientas necesarias)

- Hammer  
(Martillo)
- Phillips  
Screwdriver  
(Desarmador cruz)
- Level  
(Nivel)
- Ladder  
(Escalera)
- Pencil  
(Lápiz)
- Tape Measure  
(Cinta métrica)
- Utility Knife  
(Navaja)
- Paint Tools  
(Herramientas  
para pintar)

### Optional Tools (Herramientas opcionales)

- Electric Drill w/  
#2 Phillips Tip  
(Taladro eléctrico  
Broca "Phillips")
- Chalk Line  
(Línea de marcar)
- Square  
(Escuadra)
- Nail Pouch  
(Bolsillo para  
clavos)

## - BEFORE YOU BEGIN -

### First...

- Check with your local building authority before erecting.
- Read instructions thoroughly before you begin.

### Building Codes

- Our buildings are designed to meet most local and national U.S. codes and are not meant to be used for living space.
- General construction drawings can be provided.
- Stamped certified drawings can be provided for a fee. Call for details.

### Check All Parts

- If a part is missing, circle the part in question and call.
- Please note the primer color may vary on siding and trim parts. This is a factory applied primer intended for preparing your building for painting. This is NOT a finish coat. This primer color variation will not affect the look of your building once painted.

### Important

- Lumber is graded from one side, use most attractive face to the outside.
- In a drawing, a dotted line represents a part hidden from view (like a part under a panel).

### Assistance required

- Assistance is necessary to handle, fit, and secure some components.

### Squareness is very Important!

- Keep 90° corners and 90° perpendiculars throughout the assembly to ensure all components fit together.

### Check foundation size

- Before starting on your foundation, make sure you are building the correct size foundation for your building.

### Always wear OSHA-APPROVED safety glasses throughout assembly process

## - ANTES DE EMPEZAR -

### Primero...

- Consulte la autoridad de construcción local antes de construir el edificio.
- Lea las instrucciones completamente antes de empezar.

### Códigos de Construcción

- Hemos diseñado nuestros edificios a que conformen con todos los códigos de construcción locales y nacionales. Los edificios no están proyectados como residencia.
- Se disponen planes generales de construcción.
- Se disponen de planes certificados por un precio. Estos planes no garantizan la aprobación de los autoridades locales.

### Compruebe todas las piezas

- Si falta una pieza, indícala con un círculo y llámenos.
- Aviso: El color del imprimador puede variar en la cobertura y las partes de la moldura. Este imprimador se aplica en la fábrica y es para preparar su edificio para pintar. NO es una capa de pintura terminada. La variación en el color del imprimador no afectará la apariencia de su edificio al pintarlo.

### Importante

- La Madera está elaborada en un solo lado. Use el lado más atractivo en el exterior.
- Si falta una pieza, póngale un círculo y llámenos.
- En un dibujo una línea punteada representa una pieza no vista (por ejemplo, una pieza debajo de un panel)

### Ayuda requerido

- Seleccione un sitio nivelado.
- Será necesario pedir ayuda para manejar, unir, y reforzar algunas piezas.

### ¡Es preciso escuadrar el edificio!

- Mantenga ángulos de 90° en las esquinas y los perpendiculars durante la construcción para asegurar que todas las piezas se unen correctamente.

### Compruebe las dimensiones de la cimentación.

- Compruebe que las dimensiones de la cimentación son las correctas para el edificio.

### Siempre lleve gafas de seguridad aprobadas por OSHA durante la construcción.

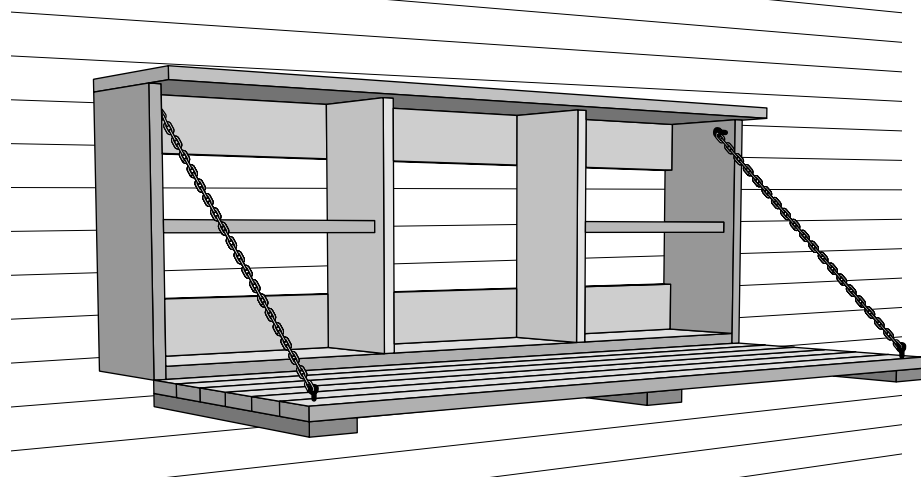

We manufacture kits from select construction grade lumber and engineered wood products. Construction grade lumber, a product cut from trees, has many natural characteristics and blemishes that may be present in some of the pieces you receive in your kit. Natural characteristics and blemishes in construction lumber may include knots, torn wood grain along edges, minor cracks/splits, twists, limited bark along edges and pitch pockets that may exude sap. Be assured that the individual parts have been cut and inspected to remove as many of the wood's natural, less appealing characteristics as possible. These characteristics and/or blemishes will not affect the strength, durability, or structural integrity of the finished product. Generally, the exterior trim parts selected for your kit are graded from only one side and should be installed with the most attractive side outward. Our limited warranty does not cover the natural characteristics and blemishes that occur with construction grade lumber products.

Fabricamos nuestros equipos de madera elaborada y de productos maquinados de madera. La madera elaborada, producto de árboles, tiene muchas características e imperfecciones naturales que puedan tener algunas piezas contenidas en el equipo. Estas imperfecciones y características pueden incluir nudos, grano rasgado sobre el borde, rajaduras/grietas pequeñas, torsiones, cortezas en el borde, y bolsos que exuden savia. Aseguramos que hemos cortado e inspeccionado las partes individuales para eliminar las características naturales menos atractivas posibles. Estas características y/o imperfecciones no afectarán la fuerza, durabilidad ni la integridad estructural del producto final. Por lo general, las piezas de moldura exterior seleccionadas para su equipo se elaboran de un solo lado y deben ser instaladas con la parte más atractiva por fuera. Nuestra garantía limitada no cubre las características e imperfecciones que ocurren con los productos de madera elaborada.

**PARTS LIST**

**LISTA DE PIEZAS**

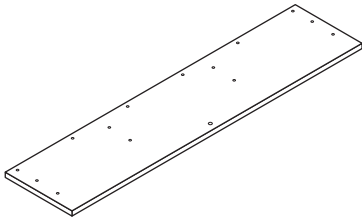
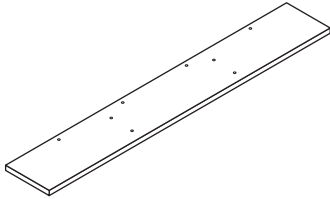
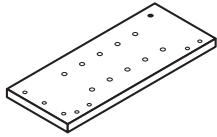
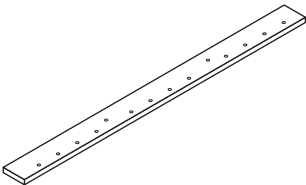
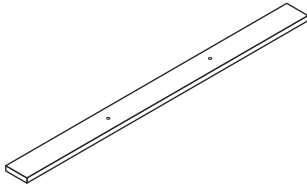
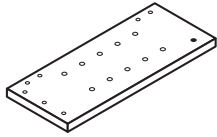
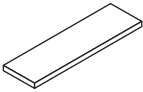
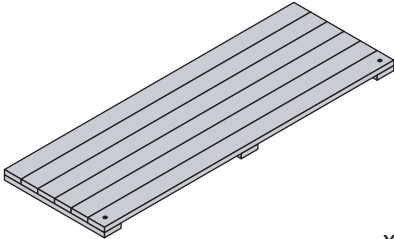
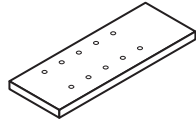
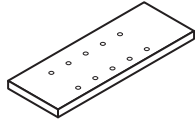
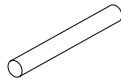
<p>7/8"x10-1/2"x49-1/2" (2,2x26,6x126 cm)</p>  <p><b>A</b> x1</p>	<p>7/8"x7-1/4"x46-1/4" (2,2x18x117,5 cm)</p>  <p><b>B</b> x1</p>	<p>7/8"x7-1/4"x19" (2,2x18,6x48 cm)</p>  <p><b>C</b> x1</p>
<p>7/8"x3-1/2"x46-1/4" (2,2x9,0x117,5 cm)</p>  <p><b>E</b> x1</p>	<p>7/8"x3-1/2"x46-1/4" (2,2x9,0x117,5 cm)</p>  <p><b>F</b> x1</p>	<p>7/8"x7-1/4"x19" (2,2x18,6x48 cm)</p>  <p><b>D</b> x1</p>
<p>7/8"x6-3/8"x14-5/8" (2,2x16x37 cm)</p>  <p><b>J</b> x2</p>	<p>7/8"x18-3/4"x48" (2,2x26,6x126 cm)</p>  <p><b>K</b> x1</p>	<p>7/8"x6-3/8"x18-1/8" (2,2x16x46 cm)</p>  <p><b>G</b> x1</p>
		<p>7/8"x6-3/8"x18-1/8" (2,2x16x46 cm)</p>  <p><b>H</b> x1</p>
		<p>3/8"x3" (0,9x7,6 cm)</p>  <p><b>L</b> x7</p>

**HARDWARE | FERRETARIA**

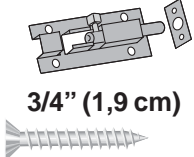
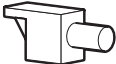
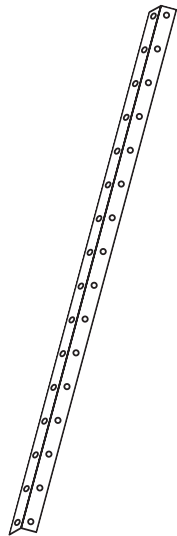
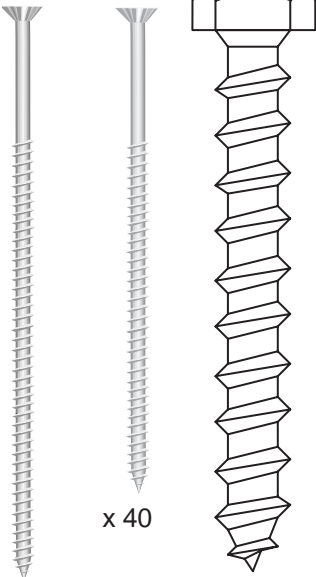
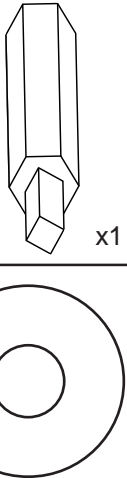
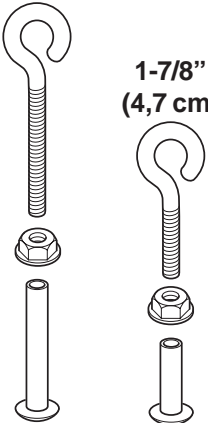
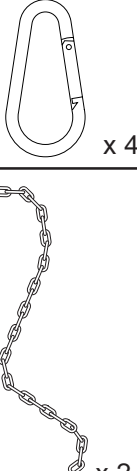
 <p>x 1</p> <p>3/4" (1,9 cm)</p> <p>x 6</p>	 <p><b>N</b> x 8</p>	 <p>x 1</p> <p>1" (2,5 cm)</p> <p>x 24</p>	<p>3" (7,5 cm) 2-1/2" (6,3 cm) 3" (7,5 cm)</p>  <p>x 4 x 40 x 2</p>	<p>#2 Square Drive Bit Broca de punta cuadrada Nº 2</p>  <p>x 1 x 2</p>
<p>2-3/4" (7 cm)</p>  <p>1-7/8" (4,7 cm)</p> <p>x 2 x 2</p>	 <p>x 4 x 2</p>			

2-1/2" (6,3 cm)

x 40

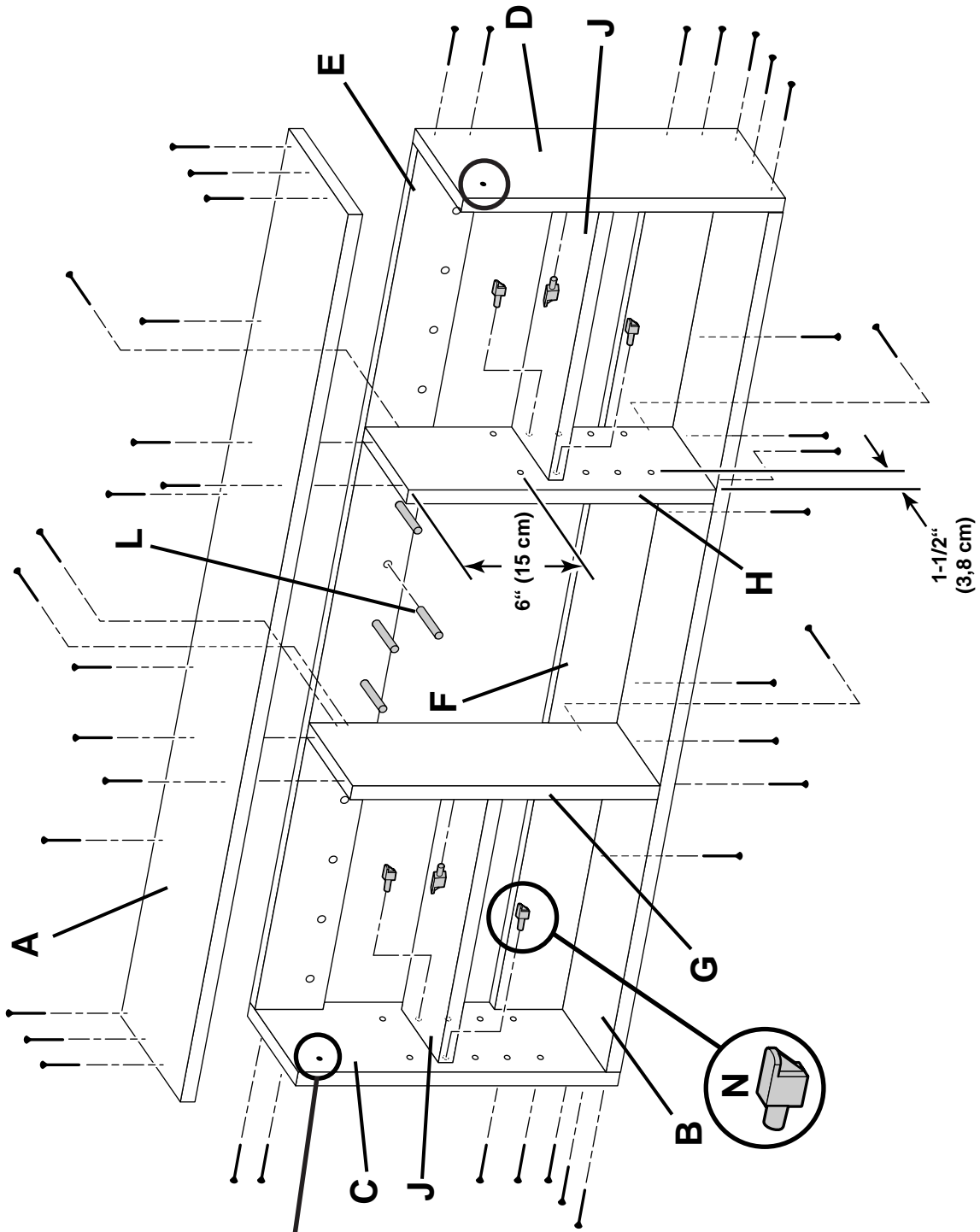

Position hole of part "C" and "D" towards front.  
 Posicione hoyo de la parte "C" y "D" hacia la frente.

# DOOR

1" (25 mm)  
x 24

# PUERTA

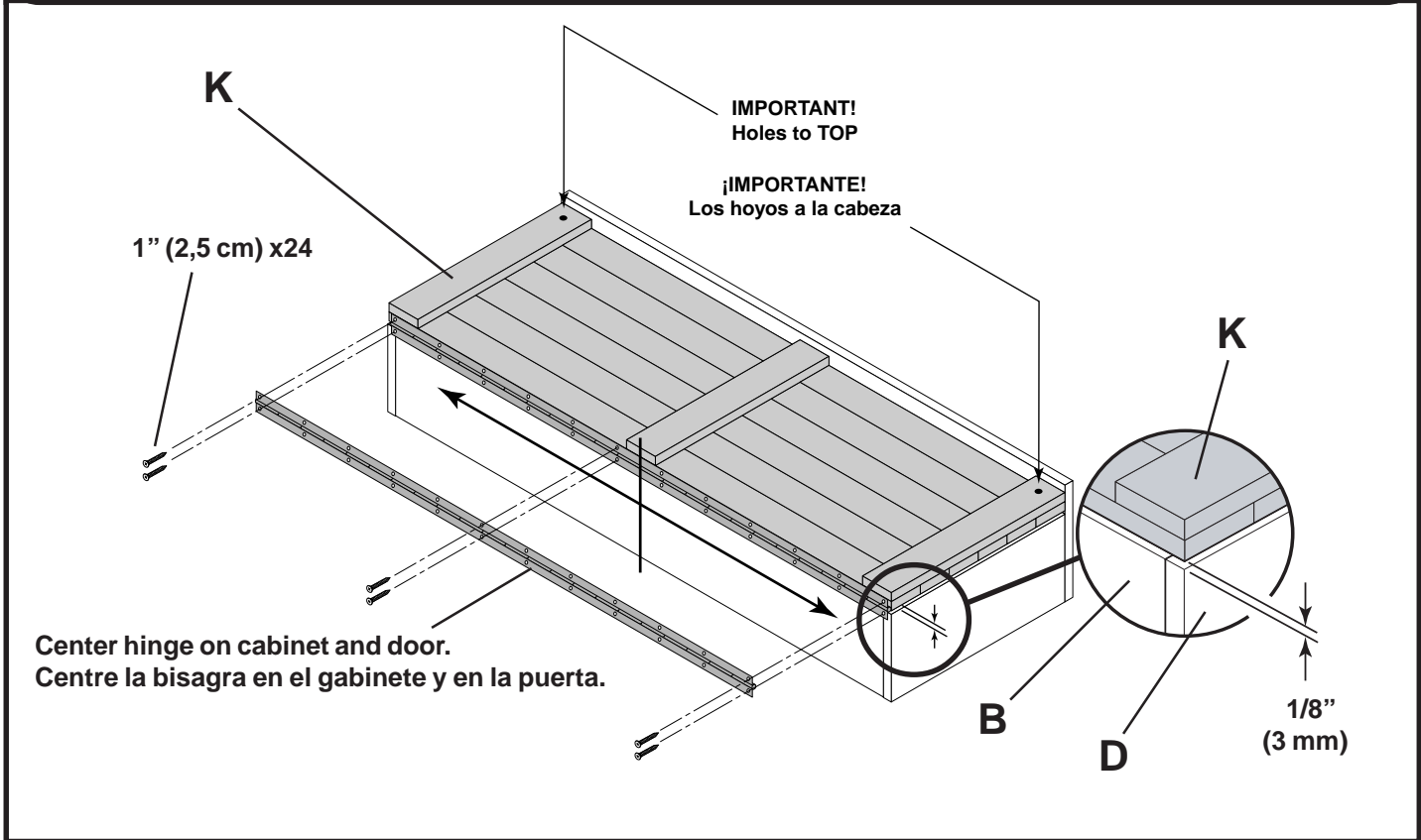

# LATCH

3/4" (1,9 cm)  
x 6

# PICAPORTE

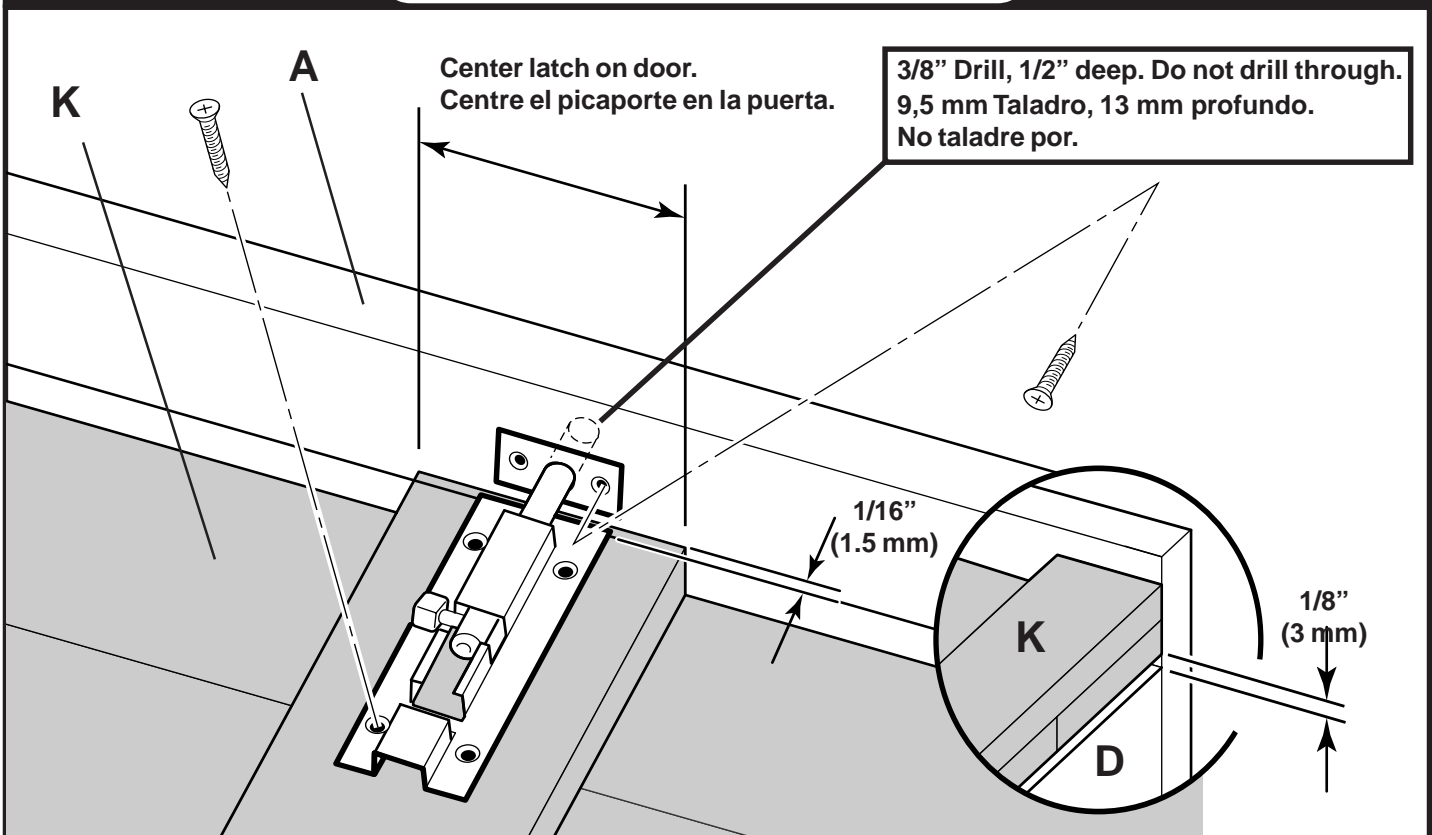

# CHAIN

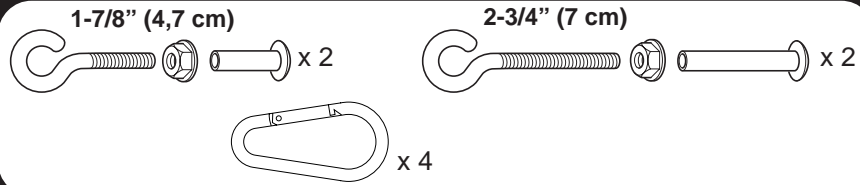

# CADENA

x 2

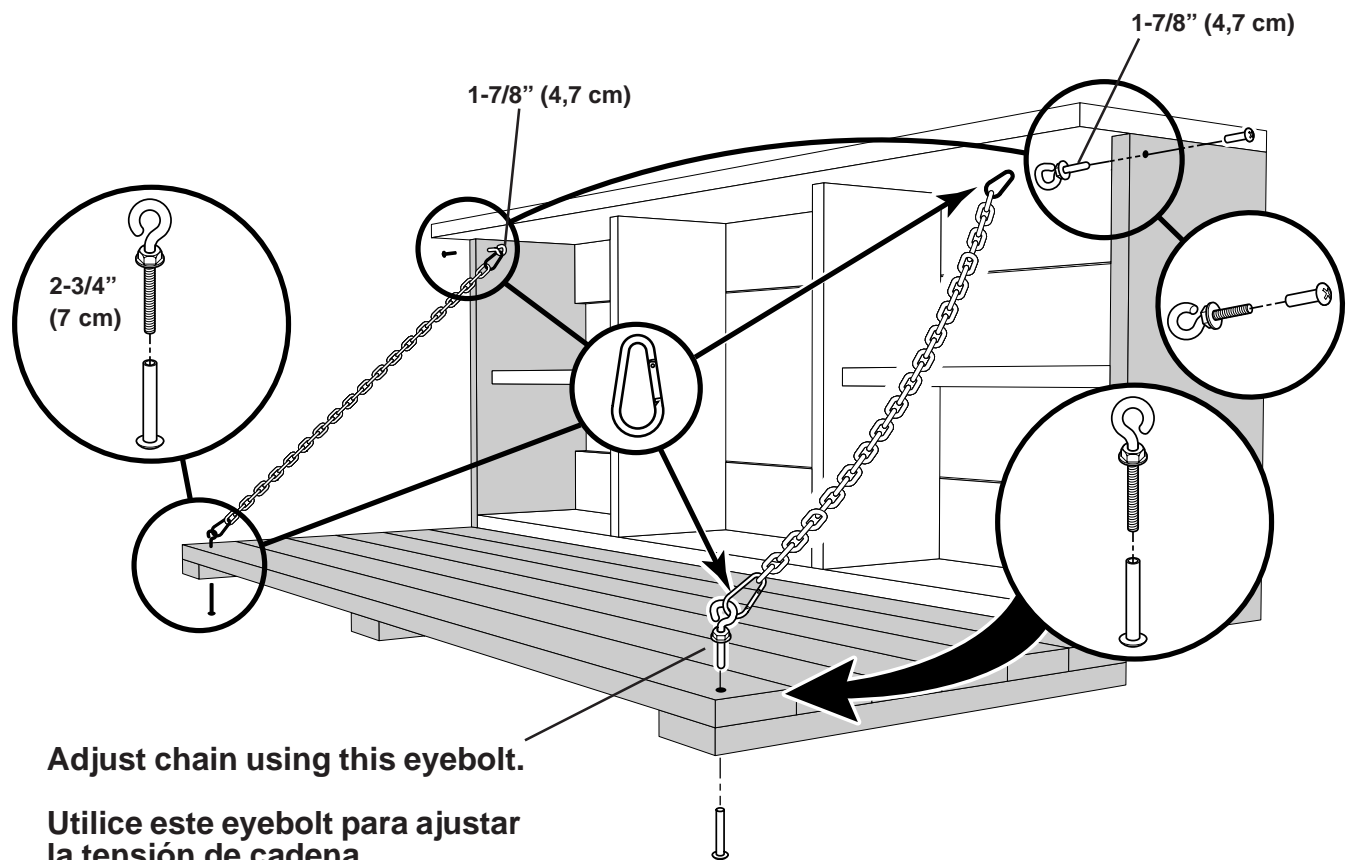
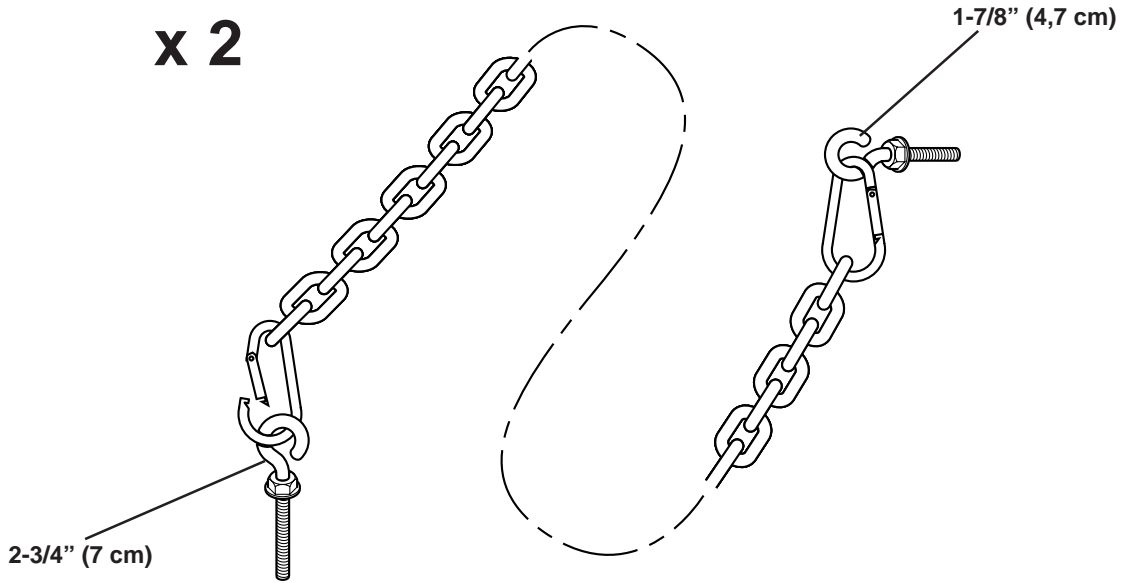

**ATTACH**

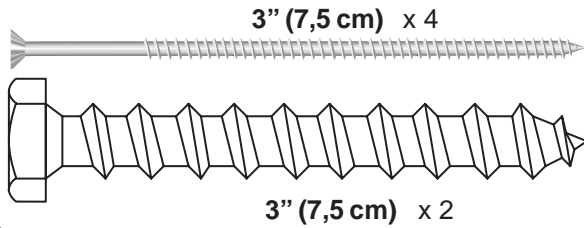

**CONNECTAR**

**Install 3" lag screws into studs.  
Instale dos tornillos de fijación 7,5 cm en viga.**

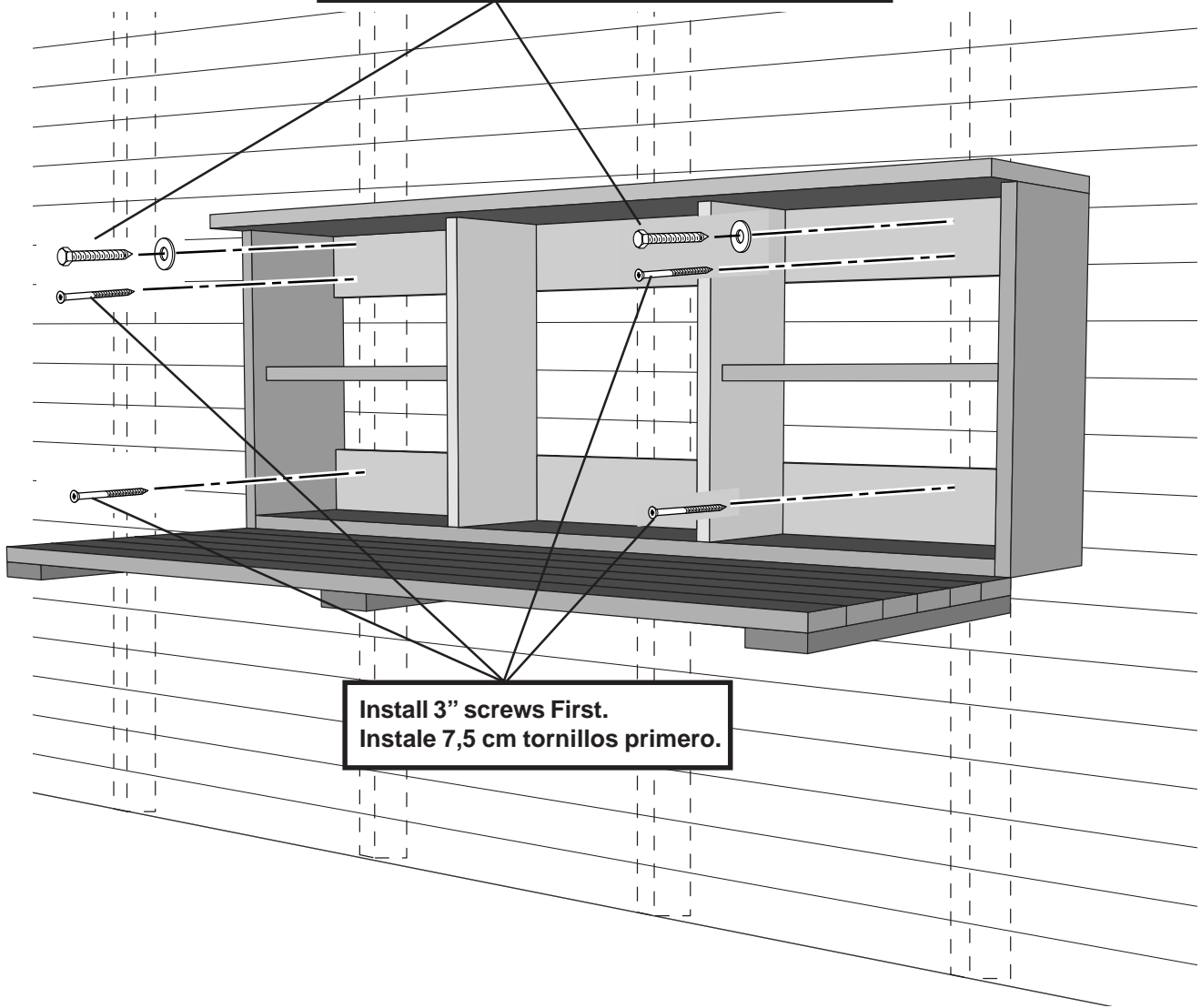

**Install 3" screws First.  
Instale 7,5 cm tornillos primero.**

**PAINT AND STAIN  
(Not Included)**

**La PINTURA Y MANCHA  
(No Incluidas)**

**1/2 Gallon Paint or Stain**

**1/2 Galone Pintura o Mancha**

## HELPFUL HINTS

- Some Pre-Drilling is required and recommended to avoid splitting cedar.
- Stain all parts with exterior grade wood preservative before assembling Garden Center, or you may wish to have your Garden Center weather naturally.
- Avoid using a screwdriver - too difficult! Use an electric drill to drive screws.
- Cedar is a very soft wood - use care when driving in screws, they can be sunken in too far very easily!
- Adjust work-table chain using eyebolt (see page 5).

## CONSEJOS ÚTILES

- Se requiere y recomienda la realización de un taladrado previo para evitar que el cedro se agriete.
- Barnice todas las partes con preservante para exteriores antes de armar la Centro de jardín, o quizás desee dejar su Centro de jardín al natural.
- Evite utilizar un destornillador: ¡Es demasiado difícil! Utilice un taladro eléctrico para atornillar los tornillos.
- El cedro es una madera muy blanda. ¡Sea cuidadoso al atornillar los tornillos ya que éstos pueden hundirse demasiado con mucha facilidad!
- Utilice el eyebolt para ajustar la tensión de cadena de mesa de trabajo (consulte las página 5).

**Limited Conditional  
Warranty \***

**WARRANTY**

Backyard Storage Solutions, LLC warrants the following:

1. Every product is warranted from defects in workmanship and manufacturing for one year.
2. All hardware and metal components are warranted for two years.
3. Trim is warranted for 10 years.
4. Waferboard siding and sheathing is warranted for two years.
5. SmartSide™ siding is warranted for 10 years on all Marco series buildings and 15 years on all Premier Series buildings.
6. Timber series buildings' siding and trim are warranted for 10 years.
7. Solar Shed windows are warranted for 1 year.
8. Cedar lumber is warranted for 15 years.
9. Cedar doors and Cedar Garden Center are warranted for 10 years.
10. Metal roof is warranted for 25 years.

Backyard Storage Solutions, LLC will repair, replace or pay for the affected part. In no event shall Backyard Storage Solutions, LLC pay the cost of labor or installation or any other costs related thereto. All warranties are from date of purchase. If a cash refund is paid on an affected part, it will be prorated from the date of purchase.

**CONDITIONS**

The warranty is effective only when:

1. The unit has been erected in accordance with the assembly instructions.
2. The unit has been properly shingled and painted or stained and reasonably and regularly maintained thereafter.
3. The failure occurs when the unit is owned by the original purchaser.
4. Backyard Storage Solutions, LLC has received the warranty registration card within thirty (30) days of purchase and notification of the failure in writing within the warranty period specified above.
5. Backyard Storage Solutions, LLC has had reasonable opportunity during the sixty (60) days following receipt of notification to inspect and verify the failure prior to commencement of any repair work.

**REQUIREMENTS**

**Storage Buildings & Playhouses**

To validate your warranty, it is necessary to properly maintain your Backyard Storage Solutions, LLC unit; shingle the roof and paint or solid-colored stain the siding using 100% acrylic latex exterior product with a minimum of two (2) coats within thirty (30) days of assembly; caulk above all doors and all horizontal and vertical trim boards; paint and seal all exposed edges, sides and faces of SmartSide™ and waferboard siding to include all exterior walls and all sides and all edges of doors.

**Gazebos, Pergolas & Timber Buildings**

To validate your warranty, it is necessary to properly maintain your Backyard Storage Solutions, LLC unit. This includes treating all of the exposed cedar and pine surfaces on your gazebo or timber building with an exterior grade wood preservative, an exterior oil-based semi-transparent stain, an acrylic latex exterior paint or an acrylic latex solid color exterior stain within 30 days of assembly and as needed thereafter to maintain your warranty.

Keep vegetation trimmed away from building and make sure siding panels and trim do not come in contact with masonry or cement. The minimum ground clearance for siding must be one half inch (½ inch) from concrete slab or two and one half inches (2 ½") from the ground when building is erected or constructed on a treated wood floor kit. Water from sprinklers must be kept off unit. In no event will Backyard Storage Solutions, LLC be responsible for any indirect, incidental, consequential or special damages nor for failure(s) that are caused by events, acts or omissions beyond our control including, but not limited to, misuse or improper assembly, improper maintenance (which eventually leads to rot or decay) and acts of God. Backyard Storage Solutions, LLC will not be held responsible for any labor costs incurred to construct your unit. This warranty gives you certain specific rights that vary from state to state.

**CLAIM PROCEDURE**

To make a claim under this warranty, you can either call (800) 221-1849 or prepare a letter. Please have ready the information below when you call or include the information when writing:

1. The model and size of the product.
2. A list of the part(s) for which the claim is made.
3. Proof of purchase of the Backyard Storage Solutions, LLC item, as shown on the original invoice.
4. Run code, as listed on the yellow warranty card enclosed in the product package.

Mail the above information to:

Backyard Storage Solutions, LLC  
Attn: Customer Service  
1000 Ternes  
Monroe, MI 48162

**\*WARRANTY TERMS MAY VARY OUTSIDE THE U.S.A.**

**IMPORTANT: This is your warranty certificate.**

**Please complete and mail your warranty card to properly validate your warranty.**

ldr: 11/03/07

Backyard Storage Solutions, LLC le garantiza a Ud. que:

1. Cada producto no tiene defecto de mano de obra ni de manufactura por un período de un año.
2. La ferretería y los componentes de metal están garantizados por dos años.
3. La moldura está garantizada por 10 años.
4. La cobertura y el entablado están garantizados por dos años.
5. La cobertura SmartSide™ está garantizada por 10 años para los edificios Marco Series, y por 15 años para los edificios Premier Series.
6. La cobertura y la moldura de los edificios Timber Series están garantizadas por 10 años.
7. Las ventanas del Solar Shed están garantizadas por un año.
8. La madera de cedro está garantizada por 15 años.
9. Las puertas del cedro y el Centro de jardín del Cedro son justificados durante 10 años.
10. El techo del metal es justificado durante 25 años.

**Garantía Limitada  
Condiciona l \***

Backyard Storage Solutions, LLC reparará, cambiará o pagará por la pieza afectada. En ningún caso pagará Backyard Storage Solutions, LLC los gastos de instalación o trabajo manual, o cualesquiera otros gastos relacionados a eso.

**Condiciones**

Esta garantía es válida solo cuando:

1. La unidad ha sido construida según las instrucciones.
2. La unidad ha sido cubierta de tejas y pintada de manera correcta y mantenida regularmente.
3. El defecto ocurre mientras la unidad está en la posesión del comprador original.
4. Backyard Storage Solutions, LLC ha recibido la tarjeta de garantía del producto en el plazo de 30 (treinta) días después de comprar la unidad y después de la notificación del defecto por escrito, durante el período de vigencia de la garantía especificada arriba.
5. Backyard Storage Solutions, LLC ha tenido una oportunidad razonable, durante los sesenta (60) días después de haber recibido la notificación, para inspeccionar y averiguar la falla o el defecto antes de comenzar cualquier reparación.

**Requisitos**

**Cobertizos de almacenamiento y Casitas de niños**

Para dar validez a la garantía, es necesario mantener bien su unidad de Backyard Storage Solutions, LLC: cubrir con tejas el techo, pintar la cobertura con un producto 100% de acrílico y de látex para exteriores, usando dos manos de pintura o tinte, como mínimo, en el plazo de treinta (30) días después de la construcción; masille arriba de todas las puertas y todos los paneles de moldura horizontales y verticales; pinte y selle todos los bordes dispuestos al exterior, los lados y las fachadas del la cobertura SmartSide™ y plano, incluyendo todos los muros exteriores y los lados y bordes de las puertas.

**Belvederes, Pergolas y Edificios de Madera**

Para dar validez a la garantía, es necesario mantener bien su unidad. Eso incluye tratar con un preservativo todos los superficies de cedro y de pino dispuestos al exterior, usando una preservativo para madera, un tinte de aceite semitransparente para exteriores, pintura acrílica de látex para exteriores, o un tinte acrílico de látex de un solo color, en el plazo de treinta (30) días después de construir el edificio, y luego como sea necesario.

Mantenga corta toda clase de vegetación cerca del edificio y asegúrese que la cobertura y la moldura no toquen ninguna obra de albañería o el cemento. El margen mínimo entre el suelo y la cobertura debe de ser media pulgada (1/2"), con un base de concreto; dos pulgadas y media (2 1/2") cuando se construye el edificio sobre un base de madera (usando un equipo de madera tratada). No se deben usar rociadores cerca de la unidad. En ningún caso será responsable Backyard Storage Solutions, LLC de daños especiales, incidentales, consecuentes o indirectos, ni de fallas causadas por sucesos, hechos u omisiones fuera de nuestro control; eso incluye, pero no está limitado a: el misuse; la construcción incorrecta; cuidado incorrecto (el cual causa, eventualmente, la putrefacción o la descomposición) y acciones de la naturaleza. Backyard Storage Solutions, LLC no será responsable de ningún gasto de instalación incurrido durante la construcción de la unidad. Esta garantía le da a Ud. ciertos derechos específicos que varían de estado a estado.

**Para hacer una reclamación:**

Para hacer una reclamación bajo esta garantía, llame al (800) 221-1849 o escriba una carta. Favor de tener la siguiente información al llamarnos, o incluírla al escribirnos:

1. El modelo y el tamaño del producto.
2. Una lista de las piezas por las cuales hace Ud. la reclamación.
3. Prueba de compra del producto, como se muestra en la factura original.
4. (Run code) escrita en la tarjeta amarilla de garantía incluida con el producto.

Envíe la información a:

Backyard Storage Solutions, LLC  
Attn: Customer Service  
1000 Ternes  
Monroe, MI 48162  
USA

**\*LAS CONDICIONES DE LA GARANTIA PUEDEN VARIAR FUERA DE ESTADOS UNIDOS**

**IMPORTANTE: Esta página es su certificado de garantía.**

**Favor de llenar completamente y enviar la tarjeta de garantía para dar validez a la garantía.**

ldr: 11/03/07



